

Touchless Floor Wiper

タッチレスワイパー

取扱説明書

User Manual

marna
TOKYO 1872

各部の名前 Part names

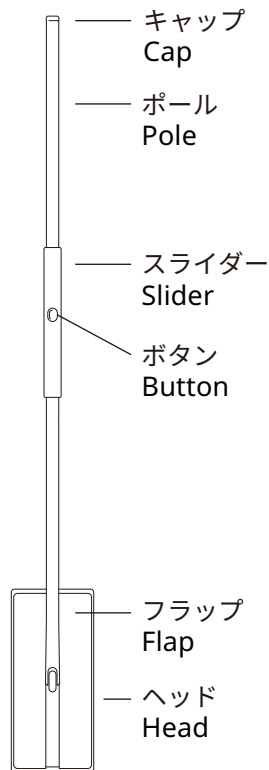

組み立て方 Assembly

穴と突起が合うように突起を押し込みながら同梱されているポールを差し込んでください。

Insert the Pole (included) and push in the protrusion while it is aligned with the hole.

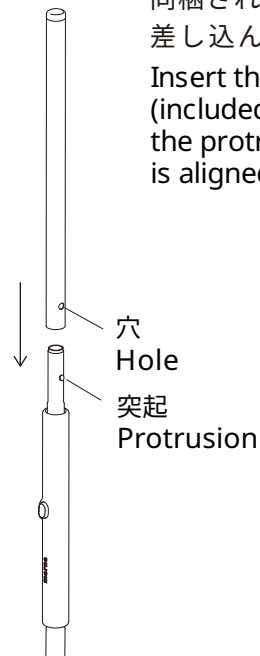

シートの付け方

Attaching the Sheet

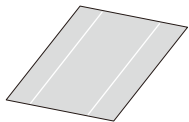

シートを開いた
状態で置きます。

Open and place
the sheet down.

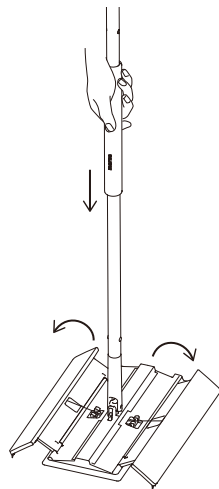

ボタンを押しながら
スライダを下げ
フラップを開きます。

Lower the slider while
pushing to button to
open the flap.

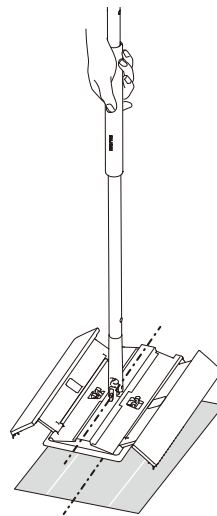

ヘッドの中心を
シートの中央に
合わせて置きます。

Place the head
in the center of
the sheet.

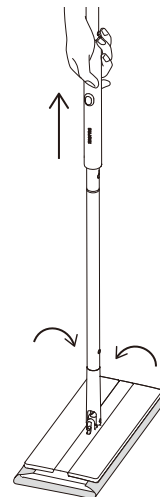

スライダを上げると
フラップが閉じ
シートをキャッチします。

Raising the slider to
close the flap will
attach the sheet.

シートの外し方

Detaching the Sheet

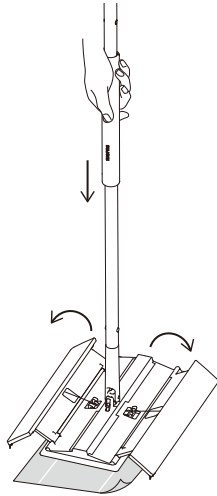

ボタンを押しながらスライダーを下げ、フラップを開きます。

Lower the slider while pushing to button to open the flap.

立て掛け方

Putting in Standing Position

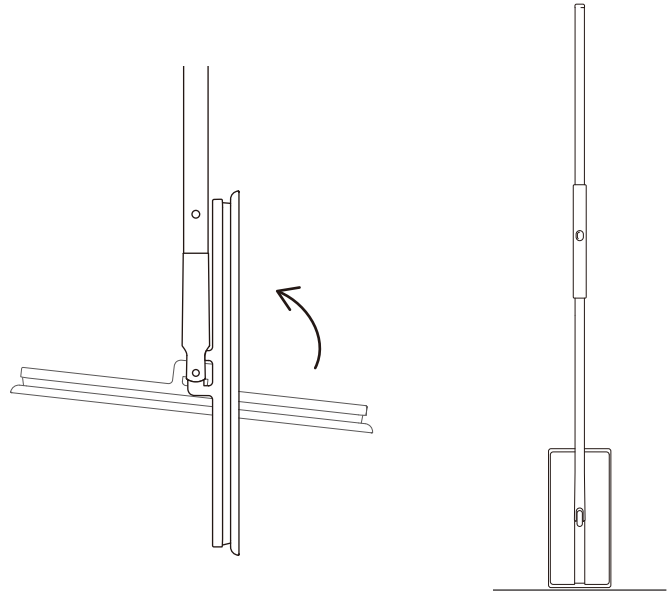

ヘッドをポールに沿って起こすとロックされて立て掛けられます。

The floor wiper locks into a standing position when the head is raised up along the pole.



危険

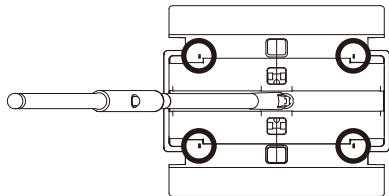

- ヘッドには、鋭利な箇所がありますので手指を傷付けないようにご注意ください。
- 組み立てる時、ポール端部で手指を傷つけないようにご注意ください。

Warning

- The head has sharp edges. Be careful not to injure your fingers.
- When assembling, be careful not to injure your fingers on the ends of the Pole.



注意

- フラップが開いた状態でヘッドを踏まないでください。破損の原因になります。
- フラップが開いた状態で本体を激しく回転させないでください。破損の原因になります。

Cautions

- Do not step on the head when the flap is open. This may damage the product.
- Do not forcefully rotate the floor wiper when the flap is open. This may damage the product.



ご使用前に取扱説明をよくお読みの上、正しくお使いください。
詳しい使用方法是こちらのQRコードからご確認ください。

To ensure proper use, please read the instruction manual thoroughly before use.
For details watch the how to video.

使用上のご注意

○本来の用途以外での使用はおやめください。○火のそばや高温になるところには置かないでください。○力をかけすぎると、ポールが曲がったり破損する恐れがあります。○スライダーを強く動かしたり、回転させると故障する原因となります。○ヘッドを勢いよく回転させたり力をかけすぎると破損する恐れがあります。○直射日光の当たるところや暖房器具のそばに置かないでください。部品の変色や劣化の原因になります。○キャップを強く引かないでください。外れる恐れがあります。○ヘッドを壁等に強くぶつけないでください。フラップが開いたり、変形・破損する恐れがあります。○ヘッドの紐には触れないでください。フラップが開かなくなる恐れがあります。○分解しないでください。○長時間の使用でヘッド部分やシート取付部が劣化した場合はお買い替えください。○万一商品に欠陥がございましたら、お取り替えいたします。

お手入れについて

○汚れた場合は、水で薄めた合成洗剤（洗濯用洗剤・石けん等）を柔らかい布に浸し、固く絞って表面を拭いてください。

Precautions for use

•Do not use this product outside of its intended purpose. •Do not place next to flame or high temperature. •Excessive force may bend or break the Pole. •Forcefully moving or rotating the slider may damage the product. •Excessive force or rotation of the head may damage the product. •Do not place in direct sunlight or next to a heater. This may cause parts to discolor or deteriorate. •Do not forcefully pull on the Pole cap. This may cause it to fall off. •Do not forcefully push the head against the wall. This may open the flap, and cause warping or damage. •Do not touch the cords on the head. This may cause the flap to become locked in place. •Do not disassemble. •Replace the product if the head or sheet attachment parts deteriorate after prolonged use.

Product Care

•When dirty, soak a soft cloth in detergent (laundry detergent, soap, etc. diluted in water), wring out tightly and wipe down the surface.

株式会社マーナ

〒130-0005 東京都墨田区東駒形1-3-15
03-3829-1111 <https://marna.jp>

Marna Inc.

1-3-15, Higashi-komagata, Sumida-ku,
Tokyo 130-0005 Japan